

Notice d'utilisation pour l'utilisateur

VIESMANN

Chaudière bois à gazéification hautes performances
pour bûches de bois de 50 cm de longueur maximum



VITOLIGNO 150-S



Pour votre sécurité

-  Respecter scrupuleusement ces consignes de sécurité afin d'éviter tout risque et tout dommage pour les personnes et les biens.

Explication des consignes de sécurité

-  **Danger**
Ce symbole met en garde contre les dommages pour les personnes.

-  **Attention**
Ce symbole met en garde contre les dommages pour les biens et l'environnement.

Remarque

Les indications précédées du mot "Remarque" contiennent des informations supplémentaires.

Destinataires

Cette notice est destinée aux utilisateurs de l'installation de chauffage.

Cet appareil n'est pas destiné à être utilisé par des personnes (y compris des enfants) présentant des capacités physiques, sensorielles ou mentales diminuées, voire manquant d'expérience et de connaissance. Si toutefois cela devait être le cas, ces personnes devront, pour leur sécurité, être surveillées ou informées du mode opératoire par une personne habilitée.



Attention

- Surveiller les enfants qui se trouvent à proximité de l'appareil.
- Les enfants ne doivent pas jouer avec l'appareil.
 - Le nettoyage et l'entretien par l'utilisateur ne doivent pas être effectués par des enfants sans surveillance.

Consignes de sécurité relatives aux travaux sur l'installation

Raccordement de l'appareil

- Le raccordement et la mise en service de l'appareil doivent être effectués uniquement par du personnel qualifié.
- Utiliser l'appareil uniquement avec des combustibles adaptés.
- Respecter les conditions de raccordement électrique.
- Seul du personnel qualifié est habilité à apporter des modifications à l'installation existante.



Danger

Des travaux non réalisés dans les règles de l'art sur l'installation de chauffage risquent d'entraîner des accidents potentiellement mortels. Les travaux électriques ne devront être effectués que par des électriciens.

Pour votre sécurité (suite)**Travaux sur l'appareil**

- Les réglages et les travaux sur l'appareil doivent toujours être effectués en respectant les indications de cette notice d'utilisation.
Les autres travaux sur l'appareil doivent toujours être effectués par du personnel qualifié.
- Ne pas modifier ni démonter les pièces installées ou accessoires montés.
- Ne pas ouvrir ou resserrer les raccords des tubes.

**Danger**

Les surfaces et les fluides portés à température élevée peuvent occasionner des brûlures.

- Mettre l'installation à l'arrêt et la laisser refroidir avant de procéder à des travaux d'entretien et de nettoyage.
- Ne pas toucher les surfaces portées à température élevée sur la chaudière, le brûleur, le système d'évacuation des fumées et les tuyauteries.
- Porter un équipement de protection individuel adapté.

Composants supplémentaires, pièces de rechange et d'usure**Attention**

Les composants qui n'ont pas été contrôlés avec l'installation risquent de provoquer des dommages sur l'installation ou des dysfonctionnements.

Ne faire effectuer leur montage ou leur remplacement que par l'installateur.

Consignes de sécurité relatives au fonctionnement de l'installation**Comportement en cas d'odeur de gaz de combustion****Danger**

Les gaz de combustion peuvent entraîner des intoxications mortelles.

- Arrêter l'installation de chauffage.
- Aérer la chaufferie.
- Fermer les portes des pièces d'habitation.

Comportement en cas d'incendie**Danger**

Il y a risque de brûlures et d'explosion en cas d'incendie.

- Arrêter l'installation de chauffage.
- Utiliser un extincteur contrôlé des classes au feu ABC.

Comportement en cas de fuites d'eau

Danger

En cas de fuites d'eau, il y a un risque d'électrocution.

- Mettre l'installation de chauffage à l'arrêt au niveau du dispositif de sectionnement externe (par exemple dans l'armoire à fusibles, sur le tableau de distribution électrique domestique).
- Informez votre installateur.

Comportement en cas de défauts sur l'installation de chauffage

Danger

Les messages de défaut signalent les défauts sur l'installation de chauffage. Les défauts non éliminés peuvent avoir des conséquences mortelles.

Ne pas acquitter plusieurs fois les messages de défaut à intervalles courts. Informer l'installateur pour qu'il puisse analyser la cause et remédier au défaut.

Conditions de mise en place

Danger

Des ouvertures d'aspiration d'air fermées entraînent un manque d'air de combustion. La combustion est alors incomplète et il se forme du monoxyde de carbone dont l'inhalation peut être mortelle.

Ne pas fermer ni obstruer les ouvertures d'aspiration d'air existantes.

Ne pas apporter aux caractéristiques de construction de modifications ultérieures susceptibles de se répercuter sur la sécurité de fonctionnement (par exemple modification des conduits de fumées, jaquettes ou cloisons).



Danger

Les liquides et les matières facilement inflammables, par exemple essence, solvants, produits de nettoyage, peintures ou papier, peuvent déclencher des déflagrations et des incendies.

Ne pas entreposer de substances facilement inflammables dans le local d'installation et à proximité de l'installation de chauffage.



Attention

Un environnement inadapté risque d'endommager l'installation de chauffage et d'entraîner des dysfonctionnements.

- Assurer une température ambiante supérieure à 0 °C et inférieure à 35 °C.
- Éviter toute pollution de l'air par des hydrocarbures halogénés (contenus dans les peintures, les solvants et les nettoyeurs, par exemple) et la poussière abondante (travaux de meulage, par exemple).
- Éviter une humidité de l'air élevée permanente (par exemple séchage de linge en permanence).

Sommaire

1. Information préliminaire	Symboles	7
	Termes techniques	7
	Domaines d'utilisation autorisés	8
	Première mise en service	8
	Votre installation est préréglée	8
	Conseils pour économiser l'énergie	8
	Description de l'appareil	9
2. A propos de l'utilisation	Organes de commande et d'affichage de la régulation	10
	■ Module de commande	10
	■ Symboles	10
3. Enclencher/Arrêter	Phases de fonctionnement de la chaudière	12
	■ Montée en température	12
	■ Fonctionnement en mode charge	12
	■ Récupération de la chaleur résiduelle	12
	■ Prélèvement dans le réservoir tampon d'eau primaire	12
	Opérations préparatoires à la montée en température	12
	■ Combustible idéal	13
	■ Ouvrir la porte du volume de remplissage et actionner le levier de nettoyage	14
	■ Chargement de combustible	14
	Montée en température	15
	Rechargement de combustible	15
	Mesures de protection de la chaudière contre la surchauffe	16
	■ Sécurité thermique	16
	■ Limiteur de température de sécurité	16
	Mesures pour limiter les dépôts de goudron	17
4. Utilisation de la régulation	Effectuer les réglages sur la régulation	18
	■ Exemple modifier la température d'eau de chaudière	18
5. Interrogations	Interroger les informations et les températures	19
	Interroger les messages de défaut	19
	■ Affichage des défauts	19
	■ Supprimer un message de défaut	19
6. Marche provisoire	20
7. Mise hors service	Mise hors service de longue durée	21
	Mise hors service	21
8. Que faire si ?	les pièces sont trop froides	22
	les pièces sont trop chaudes	23
	il n'y a pas d'eau chaude	23
	l'eau chaude est à une température excessive	24
	Le message de défaut s'affiche	24
9. Maintenance	Nettoyage	25
	■ Vue d'ensemble des intervalles de nettoyage	25
	■ Nettoyer le bac à cendres et le volume de remplissage du combustible	25
	■ Régénération de la chaudière (éliminer les dépôts de goudron)	27
	Contrôle et entretien	27
10. Annexe	Définitions	28
	■ Circuit de chauffage	28
	■ Pompe de circuit de chauffage	28
	■ Température effective	28
	■ Fonctionnement avec une cheminée	28

Sommaire

Sommaire (suite)

■ Soupape de sécurité	28
■ Consigne de température	28
Indications nécessaires relatives à l'efficacité énergétique	28
Démontage et mise au rebut	28
■ Démontage	28
■ Mise au rebut des déchets	29
11. Index	30

Symboles

Symbole	Signification
	Référence à un autre document contenant de plus amples informations
	Opération à effectuer : la numérotation correspond à l'ordre dans lequel les opérations sont à effectuer.
	Mise en garde contre les dommages pour les personnes
	Mise en garde contre les dommages pour les biens et l'environnement
	Zone sous tension
	A respecter tout particulièrement.
	<ul style="list-style-type: none"> ▪ Le composant doit s'enclencher de manière audible ou ▪ Signal acoustique
	<ul style="list-style-type: none"> ▪ Insérer le nouveau composant ou ▪ En association avec un outil : nettoyer la surface.
	Mettre le produit au rebut de façon appropriée.
	Déposer le produit dans un point de collecte approprié. Ne pas jeter le produit avec les ordures ménagères.

Termes techniques

Pour une meilleure compréhension des fonctions de votre régulation, des explications concernant quelques termes techniques vous sont données. Ces informations sont fournies en annexe dans le chapitre "Définitions".

Domaines d'utilisation autorisés

L'appareil doit être installé et utilisé uniquement dans des installations de chauffage en circuit fermé conformes à la norme EN 12828, en respectant les notices de montage, de maintenance et d'utilisation correspondantes. Il est prévu uniquement pour le chauffage d'eau de chauffage de qualité eau sanitaire.

L'autorisation d'utilisation suppose que l'installation a été réalisée en utilisant des composants homologués pour l'installation.

Une utilisation professionnelle ou industrielle dans un but autre que le chauffage d'un bâtiment ou la production d'eau chaude sanitaire est considérée comme non conforme.

Toute autre utilisation doit être autorisée par le fabricant au cas par cas.

Une utilisation non conforme de l'appareil ou une intervention inappropriée (par exemple ouverture de l'appareil par l'utilisateur) est interdite et entraîne l'exclusion de toute responsabilité du fabricant. La modification de composants du système de chauffage remettant en cause leur autorisation d'utilisation (par exemple l'obturation des parcours d'évacuation des fumées et d'admission d'air) constitue également une utilisation non conforme.

Première mise en service

La première mise en service et l'adaptation de l'appareil à l'installation et au bâtiment, de même que l'initiation de l'utilisateur, doivent être réalisées par votre installateur.



Notice de maintenance

Votre installation est prérégulée

Votre installation de chauffage a été prérégulée en usine et est donc opérationnelle.

Conseils pour économiser l'énergie

Les mesures suivantes vous permettent de réaliser des économies d'énergie supplémentaires :

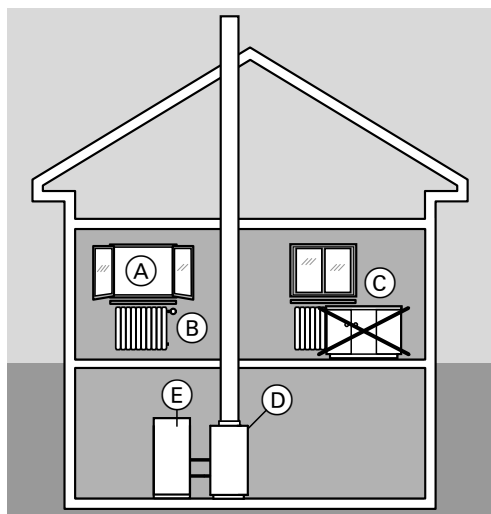

Fig. 1

- Ventilez correctement les pièces
Ouvrez brièvement les fenêtres (A) en grand et fermez les robinets thermostatiques (B).
- Evitez de surchauffer les pièces. Chaque degré de température ambiante en moins permet d'économiser jusqu'à 7 % de coûts de chauffage. Visez une température ambiante de 19 °C.
- Fermez les volets (si existants) à la tombée de la nuit.
- Réglez correctement les robinets thermostatiques (B).
- Ne masquez pas les radiateurs (C) et les robinets thermostatiques (B).
- Utilisez les possibilités de réglage de la régulation (D) par exemple la "température ambiante normale" en alternance avec la "température ambiante réduite".
- Réglez la température d'eau chaude du ballon d'eau chaude sanitaire (E) sur la régulation (D).
- Maîtrisez votre consommation d'eau chaude : prendre une douche consomme en général moins d'énergie que prendre un bain.

Description de l'appareil

Vue d'ensemble des composants

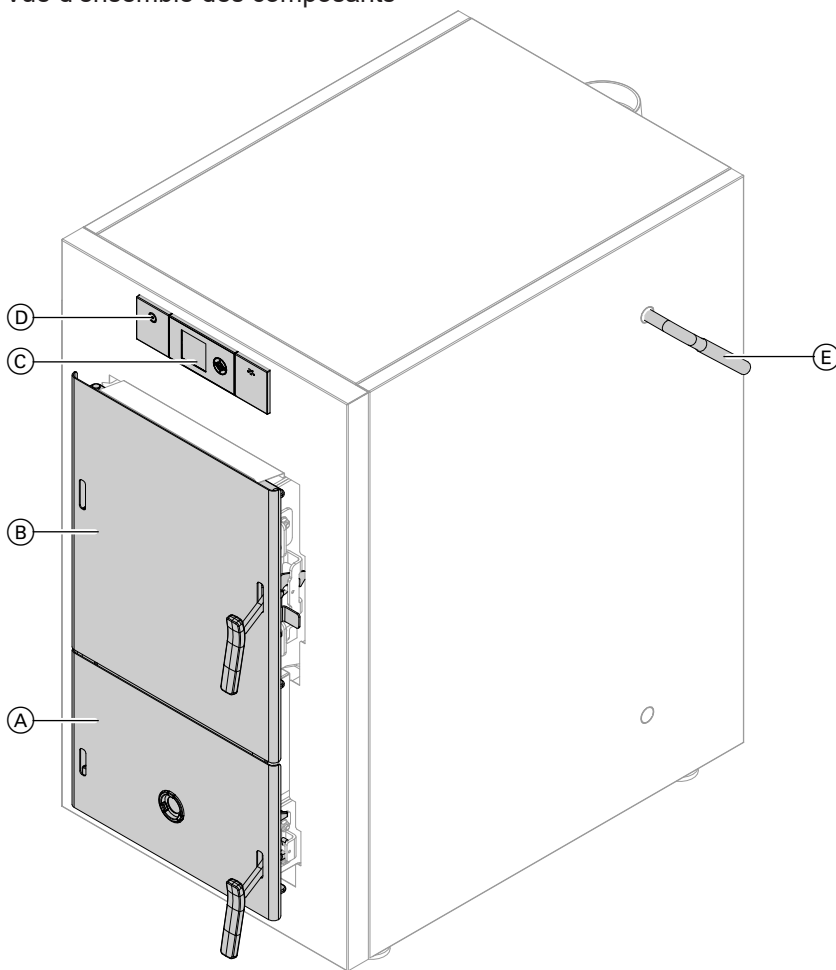

Fig. 2

- | | |
|---|---|
| (A) Porte de cendrier | (D) Touche de réarmement du limiteur de température de sécurité (STB) |
| (B) Porte du volume de remplissage | (E) Levier de nettoyage (si existant) |
| (C) Module de commande de la régulation | |

Module de commande

Vous pouvez effectuer tous les réglages de votre régulation sur le module de commande.

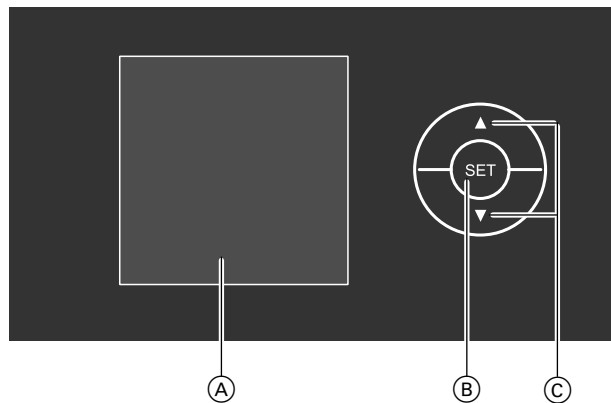

Fig. 3

- Ⓐ Ecran
- Ⓑ **SET**
 - Démarrer ou arrêter la chaudière : voir page 12.
 - Afficher le menu de réglage : voir page 18.
 - Confirmer une sélection ou enregistrer le réglage effectué.
- Ⓒ Touches fléchées, parcourir le menu ou régler des valeurs.

Utilisation de la régulation, voir à partir de la page 18.

Symboles

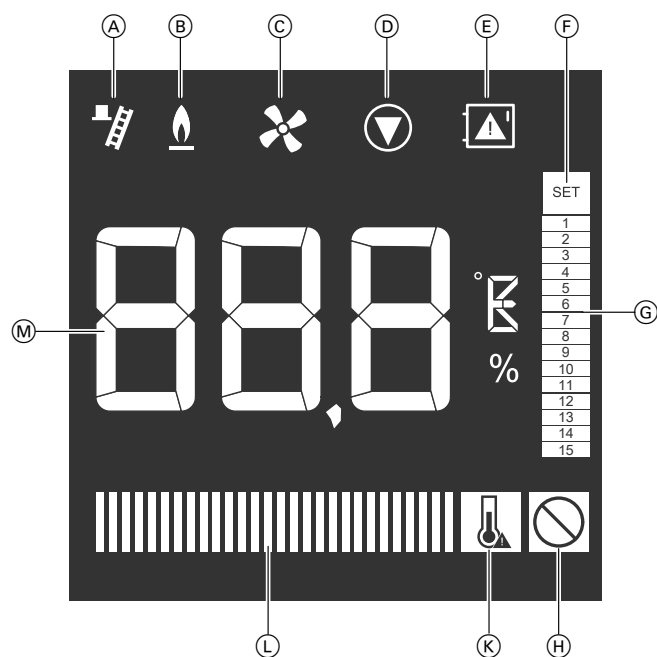



Fig. 4

Organes de commande et d'affichage de la... (suite)

Signification des symboles

	Le symbole clignote	Le symbole est allumé	Remarque
(A)	Marche provisoire activée. Une mesure ne peut pas encore être effectuée.	Marche provisoire activée. Une mesure peut être effectuée.	Tant que le symbole clignote, la régulation se fait en fonction de la puissance nominale.
(B)	Mode montée en température Réapprovisionner en combustible ou recommencer la montée en température.	La chaudière est en mode chauffage normal.	Montée en température : voir page 12. Réapprovisionner en combustible : voir page 15.
(C)	Dissipation de chaleur trop faible	Le ventilateur fonctionne en marche normale.	Ne pas ouvrir la porte du volume de remplissage pendant que le voyant clignote.
(D)	—	La pompe du circuit de chaudière est enclenchée	
(E)	La porte du volume de remplissage est ouverte	Porte du volume de remplissage fermée Danger Risque de brûlure dû à la surface portée à température élevée.  Ne pas toucher la porte du volume de remplissage lorsque le triangle dans le symbole est allumé  .	
(F)	—	Pour effectuer des réglages.	Voir page 18.
(G)	Pour modifier la valeur de consigne.	Indique dans quel menu vous vous trouvez.	Voir page 18.
(H)	Le limiteur de température de sécurité s'est déclenché. Le réarmement est possible.	Le limiteur de température de sécurité s'est déclenché. Le réarmement est impossible.	Voir page 16.
(K)	Excès de température, évacuation de la chaleur trop faible	—	
(L)	—	Indique l'état de charge du réservoir tampon d'eau primaire.	Des sondes de température doivent être installées dans le réservoir tampon d'eau primaire et raccordées à la régulation. En l'absence de sondes de température, l'état de charge n'est pas affiché.
(M)	—	—	Affichage de base, indique les températures et les réglages.

Phases de fonctionnement de la chaudière

Les phases de fonctionnement suivantes sont traversées successivement après la montée en température.

- Récupération de la chaleur résiduelle
- Prélèvement dans le réservoir tampon d'eau primaire

Phases de fonctionnement :

- Montée en température
- Fonctionnement en mode charge

Montée en température

La chaudière démarre après le chargement et l'allumage du combustible.

Fonctionnement en mode charge

Dans cette phase, la chaudière passe en marche régulée. Pour cela, les volets d'air sont constamment réglés sur la position correspondante.

Le combustible contenu dans la chaudière est totalement brûlé. La chaleur ainsi générée est transmise aux circuits de chauffage et au réservoir tampon d'eau primaire.

Récupération de la chaleur résiduelle

La chaudière reste chaude lorsque le combustible a été brûlé. La chaleur résiduelle de l'eau de chaudière est utilisée dans cette phase pour alimenter les circuits de chauffage et la production d'eau chaude sanitaire. Ce n'est que si la température de l'eau de chaudière n'est plus suffisante que la chaleur nécessaire est prélevée dans le réservoir tampon d'eau primaire.

Prélèvement dans le réservoir tampon d'eau primaire

Les circuits de chauffage et la production d'eau chaude sanitaire sont alimentés en chaleur uniquement par le réservoir tampon d'eau primaire.

Opérations préparatoires à la montée en température

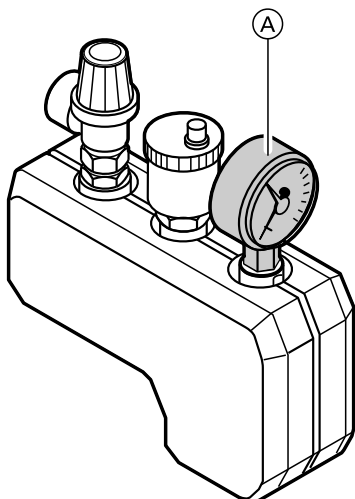

Fig. 5

1. Contrôlez la pression de l'installation de chauffage sur le manomètre (A) :
si l'aiguille se trouve en dessous du repère rouge, la pression de l'installation est trop basse. Dans ce cas, rajoutez de l'eau ou contactez votre installateur.
Pression minimale de l'installation : 1,0 bar (0,1 MPa)
2. Vérifiez si les ouvertures d'admission et d'évacuation d'air du local d'installation ne sont pas obstruées.

Remarque

En cas de fonctionnement avec une cheminée, l'air de combustion est prélevé dans le local d'installation.

Opérations préparatoires à la montée en... (suite)

3. Vérifiez si l'évacuation de la chaleur par l'installation de chauffage ou le réservoir tampon d'eau primaire est assurée. Si nécessaire, ouvrez les robinets thermostatiques des radiateurs.
4. Vérifiez si l'installation de chauffage est bien purgée.
5. Assurez-vous que toutes les vannes d'arrêt vers le départ et le retour chauffage sont ouvertes.
6. Vérifiez si toutes les portes et tous les couvercles de la chaudière sont fermés.
7. Assurez-vous que toutes les vannes à bille pour le rehaussement de la température de retour sont ouvertes.
8. Vérifiez si l'alimentation électrique de la chaudière est assurée.

Combustible idéal

! Attention

Des combustibles inadaptés entraînent des dommages et des émissions plus importantes. Faire fonctionner la chaudière avec des bûches de bois uniquement. Ne pas brûler de particules fines, de la sciure de bois, du coke, du charbon, des briquettes etc.

La chaudière est uniquement conçue pour la combustion de bûches de bois naturelles. Pour obtenir une combustion optimale, utilisez si possible du bois fendu.

Humidité du bois

La puissance nominale de la chaudière n'est atteinte qu'avec du bois sec ayant un degré d'humidité compris entre 15 et 20 % (pouvoir calorifique > 4 kWh/kg). Une humidité du bois supérieure réduit le pouvoir calorifique, donc la puissance. En outre, du bois trop humide entraîne un accroissement des dépôts de goudron dans le volume de remplissage de combustible.

Stockage du bois

- Fendre les rondins de plus de 10 cm de diamètre.
- Empiler les bûches à l'abri de la pluie dans un endroit aéré et le plus ensoleillé possible.
- Empiler les bûches en gardant des espaces suffisants pour que le flux d'air puisse absorber l'humidité dégagée.
- Prévoir un espace vide sous la pile de bois, par exemple en la plaçant sur des traverses de bois afin que l'air humide puisse s'échapper.
- Ne pas stocker du bois fraîchement coupé dans une cave, car l'air et le soleil sont indispensables à son séchage. En revanche, le bois sec peut être conservé dans une cave ventilée.
- Le stockage durant un été donne une humidité d'environ 40 %. Pour obtenir une humidité de 20 % environ, stocker le bois pendant plusieurs années.

Dimensions idéales des bûches

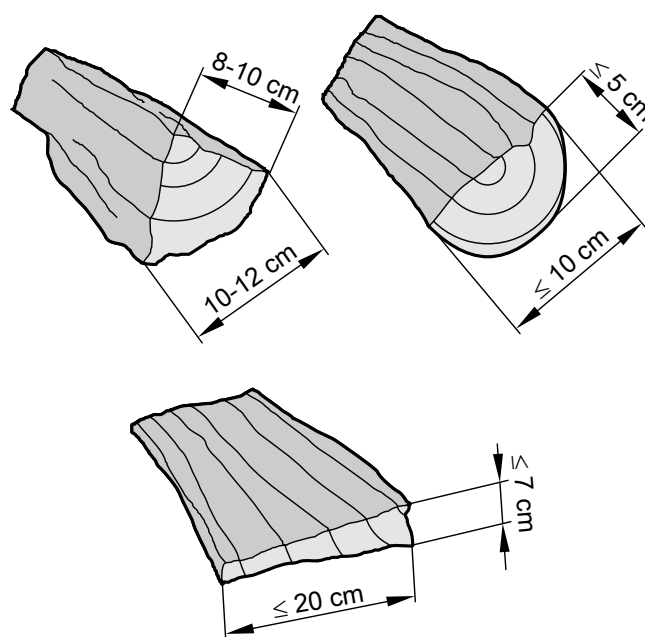

Fig. 6

- Longueur des bûches de 45 à 50 cm.
- Les bûches de plus petite taille doivent être empilées sans espace entre elles dans le volume de remplissage de combustible de la chaudière.
- Les bûches de 25 cm de long peuvent être placées en longueur les unes derrière les autres.

Remarque

Si les bûches sont de dimensions différentes, il n'est pas possible de les empiler sans espace entre elles, ce qui réduit la puissance de la chaudière et accroît le risque de combustion à vide.

Ouvrir la porte du volume de remplissage et actionner le levier de nettoyage

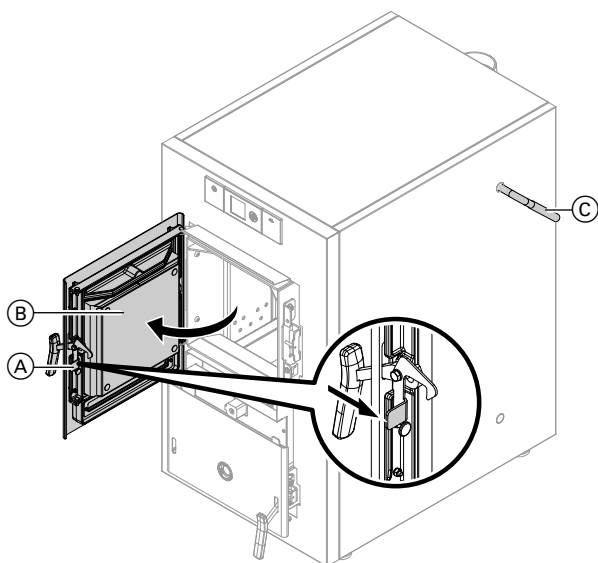

Fig. 7

1. Ouvrez la porte du volume de remplissage (B) jusqu'au cran d'arrêt. Pour déverrouiller la porte, actionnez le dispositif de sûreté (A) derrière la poignée.



Danger

Risque de brûlure ! Si la porte de chaudière est ouverte soudainement, une déflagration peut se produire si la chaudière est à haute température.

Ouvrir la porte de la chaudière jusqu'au cran d'arrêt. Ne déverrouiller le dispositif de sûreté qu'au bout de 5 secondes.

Remarque

Lorsque la porte du volume de remplissage est ouverte, la température de fumées actuelle est indiquée sur l'écran.

2. Tournez le levier de nettoyage (C) 10 fois vers l'avant et vers l'arrière jusqu'en butée.

Chargement de combustible

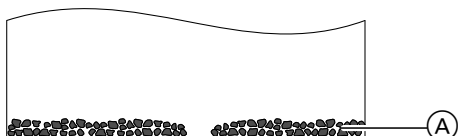

Fig. 8

1. Retirez les cendres du volume de remplissage de combustible par la porte d'allumage, en laissant une couche de 2 cm (A).

Remarque

Cette couche protectrice de cendres prévient la formation de fissures sur les parties en céramique du volume de remplissage de combustible.

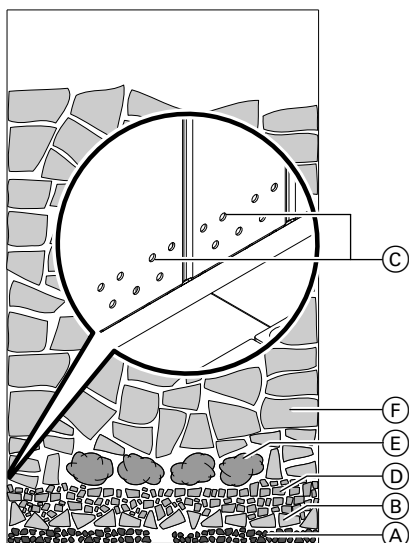

Fig. 9

2. Disposez une couche de bûches fines (B).
3. Remplissez le volume de remplissage de combustible de copeaux de bois tendre (D) jusqu'aux ouvertures d'air primaire (C).
4. Remplissez le volume de remplissage de combustible de papier froissé (E), jusqu'au bord inférieur de l'ouverture du volume de remplissage.
5. Remplissez le volume de remplissage de combustible d'une couche de bûches fines puis de bûches épaisses (F). Empilez les bûches dans le sens de la longueur.

Remarque

Charger le combustible en fonction du besoin calorifique.

- Lorsque la température extérieure est basse et le réservoir tampon d'eau primaire froid, remplir entièrement le volume de remplissage de combustible.
- En demi-saison, adapter le remplissage au besoin calorifique effectif.

Montée en température

Avant la montée en température : assurez-vous que les conditions sont remplies (voir chapitre "Opérations préparatoires à la montée en température", à partir de la page 12).

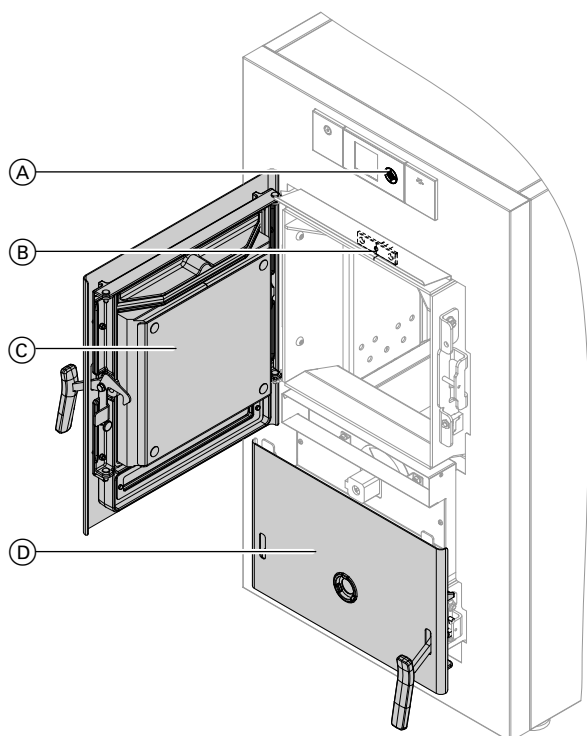



Fig. 10

1. Vérifiez si la porte de cendrier (D) est correctement fermée.
2. Tirez le volet du conduit de gaz de combustion (B) vers l'avant à l'aide du tisonnier.
3. Allumez le papier sur toute la largeur du volume de remplissage.

Remarque

Si le tirage de l'extracteur de fumées est trop puissant, appuyez sur la touche ▼ du module de commande pour arrêter l'extracteur de fumées. Vous pouvez remettre l'extracteur de fumées en marche avec la touche ▲.

4. Appuyez sur "SET" (A) sur le module de commande. La chaudière est en mode montée en température. Le symbole  clignote sur le module de commande.

Remarque

Lorsqu'une augmentation de la température de fumées est détectée, la chaudière passe également automatiquement en mode montée en température.

5. Fermez la porte du volume de remplissage (C) dès que la température de fumées atteint 100 °C.

Remarque

- Le volet du conduit de gaz de combustion retourne automatiquement dans la position adéquate.
- Pour garantir une combustion optimale, assurez-vous que toutes les portes sont fermées durant la combustion.

Rechargement de combustible

La durée de combustion avec un volume de remplissage totalement rempli de combustible est de 4 à 5 heures, selon la dissipation de chaleur et la qualité du combustible.

Ne rechargez des bûches que dans les cas suivants :

- Lorsque le réservoir tampon d'eau primaire n'est plus chargé, c'est-à-dire lorsque la température du réservoir tampon d'eau primaire est passée en-deçà de la consigne de température de départ chauffage. Interroger les températures : voir page 19.
- Si la température de fumées chute en deçà de 95 °C.

Rechargement de combustible (suite)



Danger

Risque de brûlure ! Si la porte de chaudière est ouverte soudainement, une déflagration peut se produire si la chaudière est à haute température.

Ouvrir la porte de la chaudière jusqu'au cran d'arrêt. Ne déverrouiller le dispositif de sûreté qu'au bout de 5 secondes.

Si la chaudière contient encore suffisamment de braises, poursuivez la combustion comme suit :

1. Ouvrez la porte du volume de remplissage d'abord jusqu'au cran d'arrêt.

2. Attendez 5 secondes environ.
Pendant ce temps, le gaz de combustion est aspiré hors du volume de remplissage.
3. Ouvrez complètement la porte du volume de remplissage.
4. Si le symbole  n'est plus allumé sur le module de commande, appuyez sur "SET".
5. Chargez des bûches en fonction du besoin calorifique.

Mesures de protection de la chaudière contre la surchauffe

Votre chaudière est protégée de la surchauffe par les dispositifs de sécurité suivants :

- Limiteur de température de sécurité
- Sécurité thermique

Remarque

Si un dispositif de sécurité se déclenche plusieurs fois en peu de temps, informez votre installateur.

Remarque

Toute modification des dispositifs de sécurité est interdite et entraîne l'annulation de la garantie.

Les composants défectueux ne peuvent être remplacés que par des pièces de rechange d'origine Viessmann.

Sécurité thermique

Un échangeur de chaleur de sécurité est intégré à la chaudière. Votre installateur doit y monter une sécurité thermique.

La sécurité thermique se déclenche lorsque la température maximale d'eau de chaudière dépasse 95 °C. De l'eau froide circule alors dans l'échangeur de chaleur de sécurité jusqu'à ce que la température d'eau de chaudière diminue pour atteindre la consigne. Le réarmement de la sécurité thermique est automatique.



Documents du fabricant de la sécurité thermique

Remarque

L'étanchéité et le fonctionnement de la sécurité thermique doivent être contrôlés régulièrement par un professionnel.

Limiteur de température de sécurité

Le limiteur de température de sécurité intégré se déclenche lorsque la température d'eau de chaudière dépasse 95 °C.

Remarque

Le limiteur de température de sécurité peut même se déclencher en l'absence de dissipation de chaleur. Cela signifie qu'il n'y a pas de demande de chaleur dans les circuits de chauffage et les consignes de température dans le ballon d'eau chaude sanitaire et le réservoir tampon d'eau primaire sont atteints.

Le message de défaut "E01" s'affiche à l'écran.

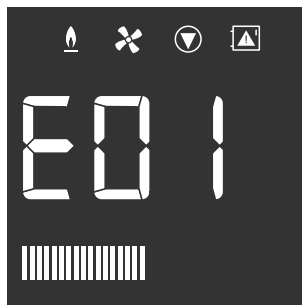

Fig. 11

Le ventilateur est arrêté et les volets d'air se ferment. Ceci permet de réduire la combustion des bûches. La puissance chauffage baisse et avec elle la température d'eau de chaudière. Une surchauffe de la chaudière est évitée.

Mesures de protection de la chaudière contre la... (suite)

Un réarmement du limiteur de température de sécurité est également possible dès que la température d'eau de chaudière est descendue en dessous de 70 °C.



Attention

Une non-remise à l'état initial (réarmement) entrave la fonction du dispositif de sécurité et peut endommager l'installation. Respectez impérativement les opérations suivantes.

Pour réarmer, appuyez sur la touche de réarmement verte (A) jusqu'à ce qu'un clic soit audible.

Remarque

Si le limiteur de température de sécurité se déclenche plusieurs fois en peu de temps, informez votre installateur.

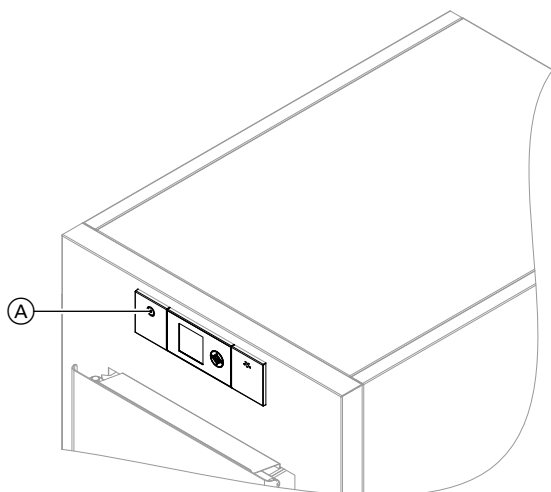

Fig. 12

Mesures pour limiter les dépôts de goudron

Les dépôts de goudron dans le volume de remplissage de combustible sont dus à la condensation des gaz de combustion du bois sur les parois refroidies à l'eau. Comme la température de condensation des gaz est bien supérieure à la température d'eau de chaudière pouvant être atteinte, les dépôts de goudron sont inévitables. Les dépôts n'empêchent pas le fonctionnement de la chaudière. Avant la montée en température, retirez uniquement les dépôts secs et superficiels : voir page 26.

Les mesures suivantes permettent de limiter les dépôts de goudron :

- N'utilisez que du combustible sec : stockage pendant 2 ans minimum, humidité de 15 % - 20 % maximum : voir page 13.
- Chauffez si possible à une température d'eau de chaudière élevée.

- Maintenez la température de retour à 65 °C minimum.
- Recharger ou effectuer la montée en température au besoin. Une marche prolongée à charge partielle favorise la formation de goudron. Rechargement : voir page 15.

Remarque

Ces mesures permettent de limiter les dépôts de goudron dans le volume de remplissage de combustible, mais ne les empêchent pas.

Utilisation de la régulation

Effectuer les réglages sur la régulation

Appuyez sur les touches suivantes :

- 1. SET** pendant 5 secondes environ. Le symbole  s'affiche.
- 2. ▲/▼** pour sélectionner le menu.
- 3. SET** pour confirmer. Le menu commence à clignoter.
- 4. ▲/▼** pour adapter les valeurs de consigne.
- 5. SET** pour confirmer. Votre modification est prise en compte.

- 6. SET** pendant 5 secondes pour quitter le menu. Le symbole  disparaît.

Remarque

Après 90 secondes d'inactivité, l'affichage bascule sur l'affichage de base.

Vous pouvez effectuer les réglages suivants :



Attention

Des réglages erronés peuvent occasionner des dommages à l'appareil.

Faites effectuer les réglages représentés sur fond blanc uniquement par votre installateur.

Menu 	Description	Plage de réglage	Réglage à l'état de livraison
1	Consigne de température d'eau de chaudière	de 75 à 85 °C	85 °C
2	Consigne de teneur résiduelle en oxygène	de 4,0 à 10,0 %	6,0 %
3	Température minimale système	de 20 à 85 °C	50 °C
4	Température maximale du réservoir tampon d'eau primaire	de 60 à 85 °C	80 °C
5	Température minimale de fumées	de 130 à 160 °C	130 °C
6	Température maximale de fumées	de 160 à 250 °C	180 °C
7		°C ou °F	°C
8	Position du volet d'air en régime de secours	de 60 à 90 %	80 %
9	Marche provisoire	0 Arrêtée 1 Enclenchée	0 Arrêtée

Exemple modifier la température d'eau de chaudière

A l'état de livraison, la température d'eau de chaudière est réglée sur 85 °C. La température de l'eau de chaudière est régulée sur la valeur réglée.

Appuyez sur les touches suivantes :

- 1. SET** pendant 5 secondes environ. Le symbole  s'affiche.

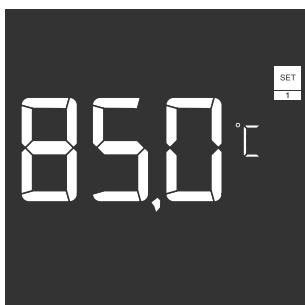



Fig. 13

- 2. ▼** jusqu'à l'affichage du menu 1.
- 3. SET** pour confirmer. Le menu clignote.
- 4. ▲/▼** pour la température d'eau de chaudière souhaitée.
- 5. SET** pour confirmer.
- 6. SET** pendant 5 secondes pour quitter le menu. Le symbole  disparaît.

Interroger les informations et les températures

Selon les composants raccordés et les réglages effectués, vous pouvez interroger les températures et les états de fonctionnement.

Exemple Interrogation 1

Interrogation 1 affiche la température d'eau de chaudière actuelle.

Appuyez sur les touches suivantes :

1. ▲/▼ pour faire défiler les interrogations.

Interrogation	Températures et états de fonctionnement actuels
1	Température d'eau de chaudière
2	Température de fumées
3	Température en haut du réservoir tampon d'eau primaire
4	Température au milieu du réservoir tampon d'eau primaire
5	Température en bas du réservoir tampon d'eau primaire
6	Teneur résiduelle en oxygène dans les fumées
7	Ouverture du volet d'air
8	Vitesse de rotation de l'extracteur de fumées

Interroger les messages de défaut

Si un défaut persiste, communiquez le code de défaut affiché à votre installateur. Vous permettrez ainsi à l'installateur de mieux se préparer, ce qui vous fera éventuellement économiser des frais de déplacement.

Affichage des défauts

Un défaut est signalé par l'affichage en alternance d'un message de défaut et de l'affichage de base.

En présence de plusieurs défauts, seul le défaut le plus récent est toujours affiché. L'affichage disparaît une fois le défaut éliminé.

Supprimer un message de défaut

Vous pouvez éliminer vous-même le défaut correspondant aux messages ci-après.

Remarque

Pour tous les autres messages de défauts, notez le message de défaut et informez votre installateur.

Message de défaut affiché	Origine du défaut	Mesure
E01	Le limiteur de température de sécurité de la chaudière s'est déclenché.	<ul style="list-style-type: none"> ▪ Laissez la chaudière refroidir. Réarmez ensuite le limiteur de température de sécurité : voir page 16. ▪ Vérifiez si le système peut encore absorber de la chaleur. ▪ Si le défaut se reproduit, informez votre installateur.
E90	Une augmentation suffisante de la température de fumées n'est pas détectée. La température de fumées doit être supérieure au bout de 15 minutes à la température d'eau de chaudière réglée.	Effectuez une nouvelle montée en température de la chaudière : voir page 15.

Marche provisoire

Marche provisoire

Travaux préparatoires à la mesure des gaz de combustion :

- Informez votre installateur de la mesure des gaz de combustion 1 à 2 semaines avant l'échéance.
- Ayez à disposition un combustible adapté. Humidité du bois : voir page 13.
- Les parcours de fumées et la cheminée doivent être nettoyées 3 à 5 jours avant la mesure des gaz de combustion.
- Procédez à la montée en température de la chaudière environ 1 heure avant la mesure. La température dans le réservoir tampon d'eau primaire doit idéalement être inférieure à 40 °C. Remplissez le volume de remplissage de combustible uniquement à moitié.
- Une dissipation de la chaleur doit être assurée.

Appuyez sur les touches suivantes :

1. **SET** pendant 5 secondes environ. Le symbole  s'affiche.

2. **▼** jusqu'à l'affichage du menu 9.
3. **SET** pour confirmer. Le menu clignote.
4. **▲/▼** à régler sur 1.
5. **SET** pour confirmer.
La marche provisoire est activée. Le symbole  clignote.

La chaudière régule en fonction de la puissance nominale. Le symbole  est allumé en continu lorsque la puissance nominale est atteinte et que la mesure peut être effectuée.

Mise hors service de longue durée

Si vous ne souhaitez pas utiliser votre installation de chauffage, vous pouvez l'arrêter. Avant et après une mise hors service prolongée de l'installation de chauffage, nous vous recommandons de prendre contact avec votre installateur.

Si nécessaire, celui-ci peut prendre les mesures appropriées, par exemple pour protéger l'installation contre le gel ou protéger les surfaces d'échange.

Remarque

Une mise hors service de courte durée ne requiert aucune mesure particulière.

Mise hors service

1. Remarque

Ne coupez brièvement la tension de la chaudière qu'à des fins d'entretien.

La pompe du circuit de chaudière est enclenchée périodiquement pour une courte durée.

2. Éliminez les dépôts des parois du volume de remplissage et de la chaudière avec une spatule ou un grattoir.
3. Exécutez tous les travaux mentionnés au chapitre "Entretien et maintenance", page 25.
4. En cas de risque de gel, vidangez la chaudière conformément aux instructions de votre installateur ou ajoutez un antigel.

Que faire si ?

les pièces sont trop froides

Cause	Elimination		
L'installation de chauffage est arrêtée.	<ul style="list-style-type: none"> ▪ Effectuez une montée en température de la chaudière : voir page 15. ▪ Enclenchez l'interrupteur principal (si existant). ▪ Contrôlez le fusible du tableau de distribution électrique (fusible de l'installation domestique). 		
Votre régulation indépendante pour les circuits de chauffage est mal réglée.  Notice d'utilisation spécifique	Contrôlez et rectifiez si nécessaire les réglages sur la régulation indépendante.		
La température d'eau chaude et la température d'eau de chaudière sont trop basses.	Approvisionnez la chaudière en combustible et exécutez la procédure de montée en température : voir page 15.		
Défaut sur la régulation : Le message de défaut "E01" ou "E90" apparaît dans l'affichage de base.	Message de défaut affiché	Origine du défaut	Mesure
	E01	Le limiteur de température de sécurité de la chaudière s'est déclenché.	<ul style="list-style-type: none"> ▪ Laissez la chaudière refroidir. Réarmez ensuite le limiteur de température de sécurité : voir page 16. ▪ Vérifiez si le système peut encore absorber de la chaleur. ▪ Si le défaut se reproduit, informez votre installateur.
	E90	Une augmentation suffisante de la température de fumées n'est pas détectée. La température de fumées doit être supérieure au bout de 15 minutes à la température d'eau de chaudière réglée.	Effectuez une nouvelle montée en température de la chaudière : voir page 15.
Défaut sur la régulation : Un message de défaut autre que "E01" et "E90" apparaît dans l'affichage de base. Par exemple "E10", "E25", "E32"	Informez votre installateur.		

les pièces sont trop chaudes

Cause	Elimination
<ul style="list-style-type: none"> ▪ La régulation indépendante pour les circuits de chauffage est mal réglée. ▪ Le thermostat d'ambiance (si existant) est mal réglé.  Notice d'utilisation spécifique	Contrôlez et rectifiez si nécessaire les réglages sur la régulation indépendante.

il n'y a pas d'eau chaude

Cause	Elimination
L'installation de chauffage est arrêtée	<ul style="list-style-type: none"> ▪ Effectuez une montée en température de la chaudière : voir page 15. ▪ Enclenchez l'interrupteur principal (si existant). ▪ Contrôlez le fusible du tableau de distribution électrique (fusible de l'installation domestique).
Votre régulation indépendante pour la production d'eau chaude sanitaire est mal réglée.  Notice d'utilisation spécifique	Contrôlez et rectifiez si nécessaire les réglages sur la régulation indépendante.
La température d'eau chaude et la température d'eau de chaudière sont trop basses.	Approvisionnez la chaudière en combustible et exécutez la procédure de montée en température : voir page 15 .

Que faire si ?

il n'y a pas d'eau chaude (suite)

Cause	Elimination		
	Message de défaut affiché	Origine du défaut	Mesure
Défaut sur la régulation : Le message de défaut "E01" ou "E90" apparaît dans l'affichage de base.	E01	Le limiteur de température de sécurité de la chaudière s'est déclenché.	<ul style="list-style-type: none"> ▪ Laissez la chaudière refroidir. Réarmez ensuite le limiteur de température de sécurité : voir page 16. ▪ Vérifiez si le système peut encore absorber de la chaleur. ▪ Si le défaut se reproduit, informez votre installateur.
	E90	Une augmentation suffisante de la température de fumées n'est pas détectée. La température de fumées doit être supérieure au bout de 15 minutes à la température d'eau de chaudière réglée.	Effectuez une nouvelle montée en température de la chaudière : voir page 15.
Défaut sur la régulation : Un message de défaut autre que "E01" et "E90" apparaît dans l'affichage de base. Par exemple "E10", "E25", "E32"	Informez votre installateur.		

l'eau chaude est à une température excessive

Cause	Elimination
La régulation indépendante pour la production d'eau chaude sanitaire est mal réglée.	Contrôlez et rectifiez si nécessaire les réglages sur la régulation indépendante.
Défaut sonde	Contrôlez les températures effectives actuelles : voir page 19. En cas d'écarts inhabituels : Informez votre installateur.

Le message de défaut s'affiche

Cause	Elimination
Un défaut est signalé par l'affichage en alternance d'un message de défaut et de l'affichage de base.	Procédez de la manière décrite à la page 19.

Nettoyage



Danger

Risque de brûlure au contact des pièces portées à température élevée.

Réaliser les travaux de nettoyage uniquement lorsque la chaudière a refroidi.

- Effectuez le nettoyage en respectant les intervalles indiqués.
- Nettoyez la chaudière uniquement avec les outils de nettoyage fournis, une spatule ou un grattoir et un aspirateur.
- N'utilisez pas de produits de nettoyage chimiques.
- Faites nettoyer complètement la chaudière une fois par an par l'installateur (voir tableau suivant).

Remarque

Les intervalles de nettoyage indiqués ci-après sont donnés à titre indicatif et diminuent selon la qualité du combustible et les conditions de fonctionnement.



Attention

Des cendres incandescentes présentent un risque d'incendie et de brûlure.

- Porter des gants de protection appropriés.
- N'éliminer les cendres brûlantes qu'à l'aide de récipients ininflammables munis d'un couvercle.

Vue d'ensemble des intervalles de nettoyage

Vitoligno 150-S	Utilisateur	Installateur
Au bout de 25 heures de fonctionnement environ		
Retirer les cendres du bac à cendres et du volume de remplissage du combustible.	X	
Au bout de 50 heures de fonctionnement environ		
Nettoyer le bac à cendres, le volume de remplissage de combustible, la fente de tuyères et les portes.	X	
Contrôler la pression de l'installation.	X	
Au bout de 350 heures de fonctionnement environ		
Nettoyer l'extracteur de fumées, les surfaces d'échange en aval, les turbulateurs et la boîte de fumées.		X
Nettoyer la sonde lambda.		X
Tous les 3 ans		
Entretien des pièces mobiles (arbres, paliers etc.)		X

Nettoyer le bac à cendres et le volume de remplissage du combustible

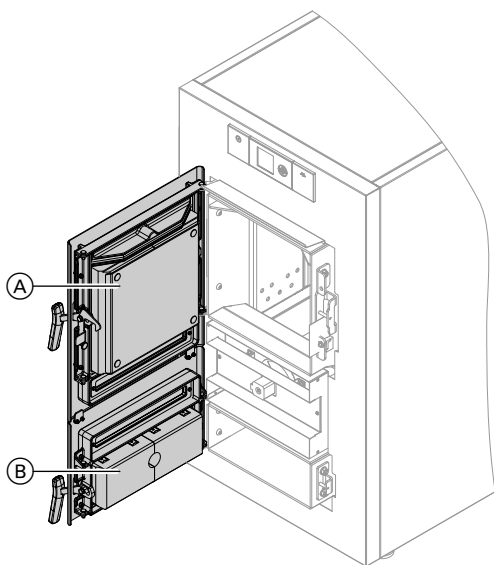

Fig. 14

1. Ouvrez la porte du volume de remplissage (A) et la porte de cendrier (B).
2. Retirez les cendres du bac à cendres et du volume de remplissage de combustible.



Attention

La boîte à cendres (accessoire) n'est pas adaptée à des températures élevées. Ne pas disposer la boîte à cendres dans le bac à cendres. Elle est exclusivement destinée à l'élimination des cendres.

3. Nettoyez soigneusement le volume de remplissage de combustible et le bac à cendres lorsque cela est nécessaire (voir tableau "Intervalles de nettoyage").

Remarque

Une couche résiduelle de cendres a un effet isolant et peut être laissée dans le bac à cendres.

Nettoyer soigneusement le volume de remplissage de combustible

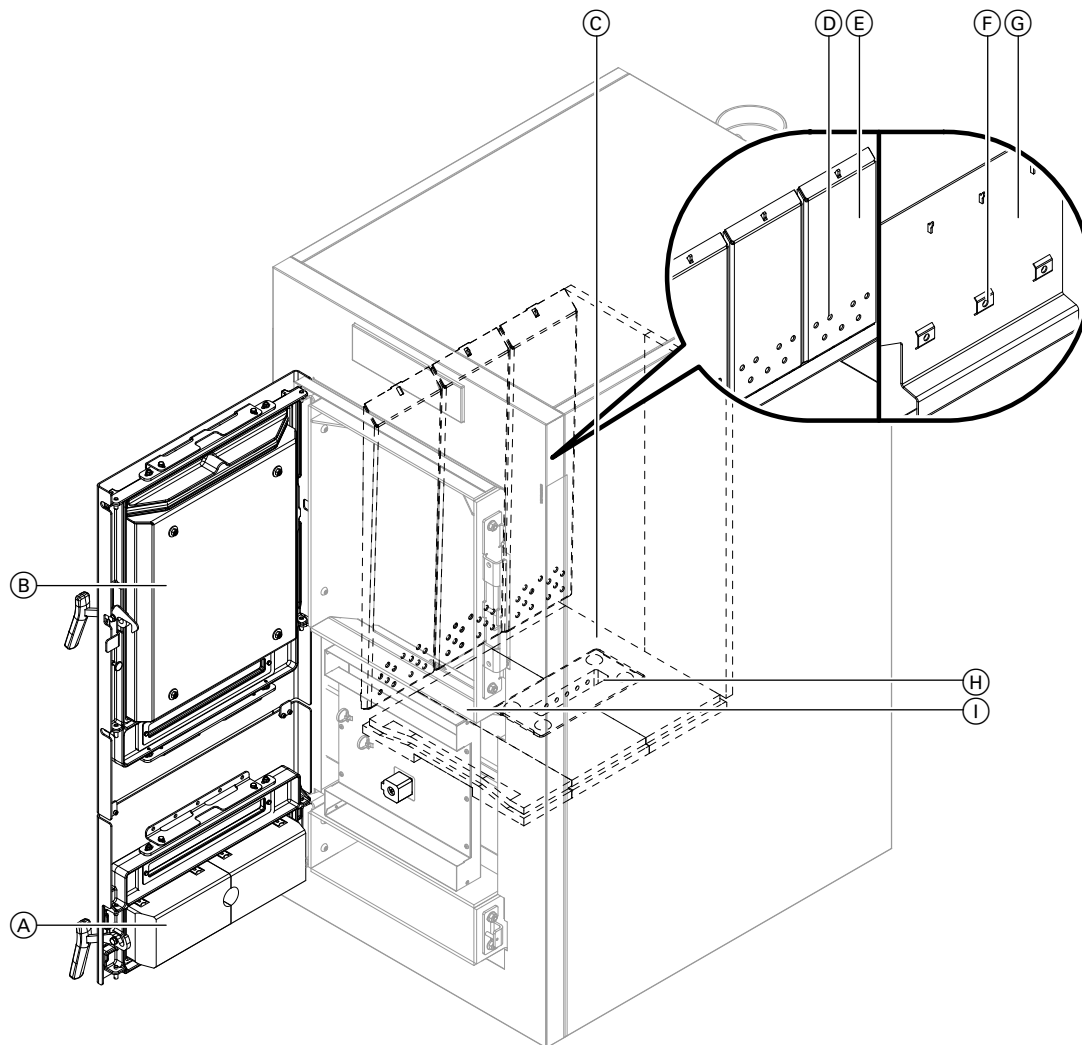

Fig. 15

1. Ouvrez la porte de cendrier (A) et la porte du volume de remplissage (B).
2. Retirez les cendres du bac à cendres et du volume de remplissage de combustible.
3. Éliminez les dépôts secs et superficiels (cendres, charbon et goudron) sur les parois (C) et dans les coins, à l'avant et à l'arrière, à l'aide d'un grattoir ou d'une spatule.

Remarque

- De petites fissures à la surface des pièces moulées en béton réfractaire sont normales. Elles n'ont aucune répercussion sur le fonctionnement et la durée de vie des pièces.
- Les dépôts noirs brillants sur les parois intérieures du volume de remplissage de combustible sont normaux. Il est inutile de les retirer.
- Mesures pour limiter les dépôts de goudron : voir page 17.

4. Avec habillage du volume de remplissage

Assurez-vous que les ouvertures d'air primaire (D) dans l'habillage du volume de remplissage (E) ne sont pas obstruées. Nettoyez éventuellement les ouvertures à l'aide d'un aspirateur et d'un objet pointu.

Sans habillage du volume de remplissage

Assurez-vous que les ouvertures d'air primaire (F) dans les éléments latéraux (G) ne soient pas obstruées. Nettoyez éventuellement les ouvertures à l'aide d'un aspirateur et d'un objet pointu.

5. Nettoyez la fente de tuyères (H), par exemple avec une brosse métallique.
6. Éliminez les dépôts secs et superficiels (cendres, charbon et goudron) du cadre de la porte (I) et de la face intérieure de la porte du volume de remplissage (B) à l'aide d'un grattoir ou d'une spatule.

Nettoyage (suite)

Régénération de la chaudière (éliminer les dépôts de goudron)

Effectuez une régénération de la chaudière dans les cas suivants :

- Les ouvertures d'air primaire sont obstruées par du goudron.
- Vous ne parvenez plus à bouger le levier de nettoyage (si existant).

Remarque

Une évacuation de la chaleur suffisante doit être assurée, par exemple basse température dans le réservoir tampon d'eau primaire.

1. Nettoyez le bac à cendres et le volume de remplissage de combustible : voir page 25.
2. Réglez la température maximale de fumées sur 250 °C : voir page 18.
3. Lancez une combustion avec le volume de remplissage de combustible plein : voir page 15. Attendez que la combustion soit terminée.
Au cours du nettoyage consécutif, la température d'eau de chaudière doit encore être comprise entre 50 et 60 °C.
4.  **Danger**
Risque de brûlure dû aux surfaces portées à température élevée.
A l'issue de la combustion, laissez la chaudière refroidir jusqu'à ce que les surfaces à nettoyer ne soient plus que chaudes.
5. Lancez une nouvelle combustion avec le volume de remplissage de combustible à moitié plein.
6. S'il y a encore trop de dépôts de goudron, répétez les opérations 3 à 5.

Nettoyez les ouvertures d'air de combustion et éliminez le goudron du volume de remplissage de combustible.

Actionnez plusieurs fois le levier de nettoyage.

Contrôle et entretien

L'arrêté du 15 septembre 2009 relatif à l'entretien annuel des chaudières, dont la puissance nominale est comprise entre 4 et 400 kW, précise les opérations qui doivent être obligatoirement menées lors de tout entretien de chaudière. Une attestation d'entretien dont le contenu est précisé dans l'arrêté doit obligatoirement être remise au commanditaire.

Chaudière

Plus la chaudière est encrassée, plus la température des fumées augmente et donc les déperditions énergétiques. La chaudière fait l'objet d'un entretien annuel obligatoire selon la législation en vigueur.

Soupape de sécurité

Le fonctionnement de la soupape de sécurité doit être contrôlé tous les six mois par l'utilisateur ou par l'installateur via une purge. Le siège de la soupape risque sinon de s'encrasser (voir notice fournie par le fabricant de la soupape).

Un entretien régulier est nécessaire pour garantir un fonctionnement fiable, économe en énergie et respectueux de l'environnement. La meilleure solution consiste à conclure un contrat d'entretien avec votre installateur.

Sécurité thermique

Le fonctionnement de la sécurité thermique doit être contrôlé tous les ans par un professionnel via une purge. Le siège de la soupape risque sinon de s'encrasser (voir notice fournie par le fabricant de la soupape).

Définitions

Circuit de chauffage

Un circuit de chauffage est un circuit fermé reliant la chaudière et les radiateurs. L'eau de chauffage y circule.

Une installation peut comporter plusieurs circuits de chauffage, par exemple un circuit de chauffage pour les pièces que vous habitez et un circuit de chauffage pour les pièces d'un appartement sous-loué.

Pompe de circuit de chauffage

Pompe assurant la circulation de l'eau de chauffage dans le circuit de chauffage.

Température effective

Température actuelle lors de l'interrogation, par exemple température d'eau de chaudière.

Fonctionnement avec une cheminée

L'air de combustion est prélevé dans le local dans lequel se trouve la chaudière.

Soupape de sécurité

Dispositif de sécurité qui protège l'installation de chauffage des pressions trop élevées. Intégrée dans le circuit de chaudière pour la chaudière et dans l'arrivée d'eau froide pour le ballon d'eau chaude sanitaire.

Consigne de température

Température prescrite qui doit être atteinte, par exemple température d'eau de chaudière.

Indications nécessaires relatives à l'efficacité énergétique

Vous trouverez les indications nécessaires relatives à l'efficacité énergétique conformément à la directive UE sur l'écoconception des produits liés à l'énergie, en annexe de cette notice d'utilisation et sous <https://webapps-sec.viessmann.com/vibooks/FR/fr> avec le n° de fabrication de l'appareil.

Démontage et mise au rebut

Démontage

Faites démonter la chaudière et les composants de l'installation par un installateur.

Démontage et mise au rebut (suite)

Mise au rebut des déchets

Mise au rebut de l'emballage

- Votre installateur se charge d'éliminer le matériel d'emballage de votre produit Viessmann. Les déchets d'emballage sont déposés auprès de sociétés spécialisées conformément aux dispositions légales en vue de leur recyclage.

Mise hors service définitive et mise au rebut de l'installation de chauffage

- Les produits Viessmann sont recyclables. Les composants et les consommables de l'installation ne doivent pas être jetés avec les ordures ménagères. Tous les composants doivent être collectés et mis au rebut de façon appropriée. Veuillez contacter votre installateur pour la mise au rebut dans les règles de votre ancienne installation.

Index

A		Mettre l'appareil en marche.....	12
Affichage		Mettre l'installation de chauffage en marche.....	12
– défauts.....	24	Mettre la régulation en service.....	12
C		Mise en service.....	8
Chaudière		Mise hors service.....	21
– modifier la température d'eau de chaudière.....	18	Montée en température.....	15
Circuit de chauffage.....	28	– opérations préparatoires.....	12
Combustible.....	13	N	
– rechargement.....	15	Nettoyage.....	25
Consigne de température.....	28	– bac à cendres et volume de remplissage du combustible.....	25
Contrat d'entretien.....	27	– Intervalles de nettoyage.....	25
Contrôle.....	27	O	
D		Ouvertures d'air primaire.....	14, 26
Défauts		P	
– interroger les messages de défaut.....	19	Pompe	
– message de défaut.....	24	– circuit de chauffage.....	28
– supprimer un message de défaut.....	19	Pompe de circuit de chauffage.....	28
Dépôts de goudron, mesures.....	17	Première mise en service.....	8
Dimensions des bûches.....	13	Préréglage.....	8
Domaines d'utilisation autorisés.....	8	R	
E		Rechargement.....	15
Eau trop chaude.....	24	Réglage usine.....	8
Economies d'énergie.....	8	Régulation	
Ecran.....	10	– effectuer les réglages.....	18
Efficacité énergétique.....	28	– organes de commande et d'affichage.....	10
Éléments d'air primaire.....	26	Remise en service.....	12
Éliminer les défauts.....	22, 23	Résoudre les défauts.....	23
Entretien.....	27	S	
F		Sécurité thermique.....	27
Fonctionnement avec une cheminée.....	28	Soupape de sécurité	27, 28
H		Stockage du bois.....	13
Humidité du bois.....	13	Surchauffe.....	16
I		Symboles.....	10
Indications nécessaires relatives à l'efficacité énergétique.....	28	Symboles, signification.....	11
Interrogation		T	
– états de fonctionnement.....	19	Température	
– informations.....	19	– consigne.....	28
– températures.....	19	– interroger.....	19
Interroger la température effective.....	19	– température effective.....	28
Interroger les états de fonctionnement.....	19	Température d'eau de chaudière.....	18
Interroger les informations.....	19	Température de fumées.....	18
L		Température du réservoir tampon d'eau primaire.....	18
Les pièces sont trop chaudes.....	23	Température effective.....	28
Les pièces sont trop froides.....	22, 23	Température système.....	18
Limiteur de température de sécurité.....	16	Teneur résiduelle en oxygène.....	18
M		U	
Maintenance.....	27	Unité de température.....	18
Manomètre.....	12	V	
Marche provisoire.....	18, 20	Volets d'air.....	18
Message de défaut.....	22, 24		
Mesure des gaz de combustion.....	20		



Votre interlocuteur

Pour toute question ou pour des travaux d'entretien et de réparation sur votre installation, veuillez vous adresser à votre installateur. Pour trouver l'installateur le plus proche, visiter le site Internet www.viessmann.fr.



Viessmann France S.A.S.
57380 Faulquemont
Tél. 03 87 29 17 00
www.viessmann.fr